

# MYTEE カーペットジェット36&36H

インストラクションマニュアル

## Mytee カーペットジェット36

### 部品表



Please read before use.

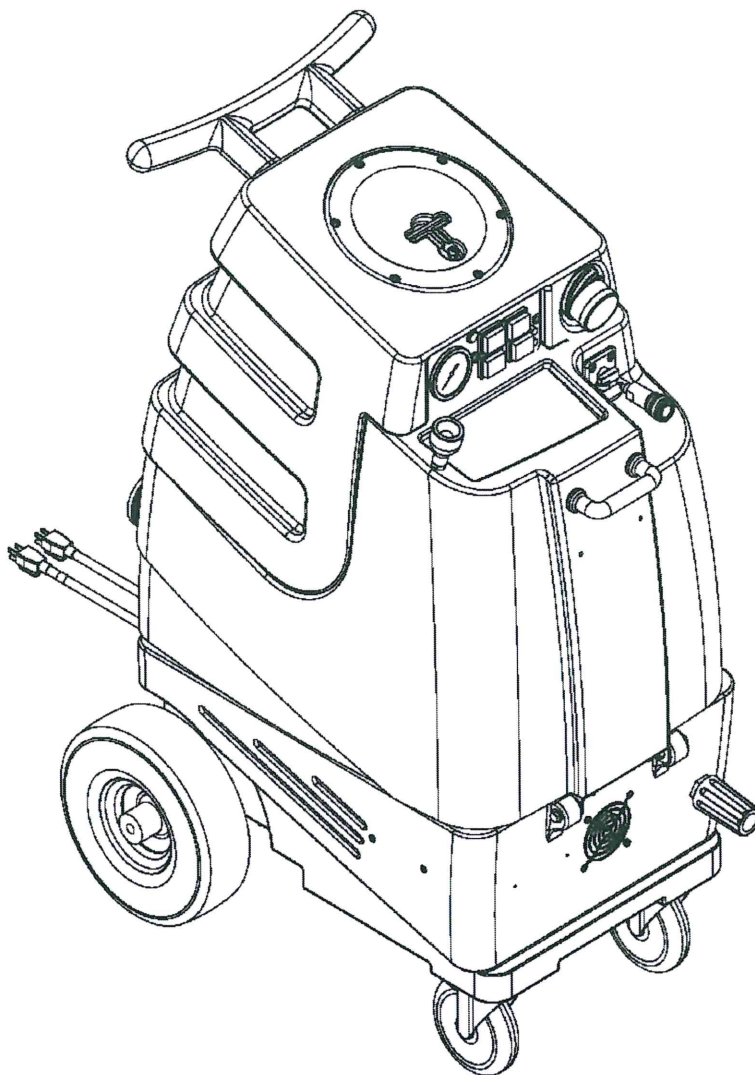

1000DX-200 SPEEDSTER® FEATURES

日本語の名称はページ下参照

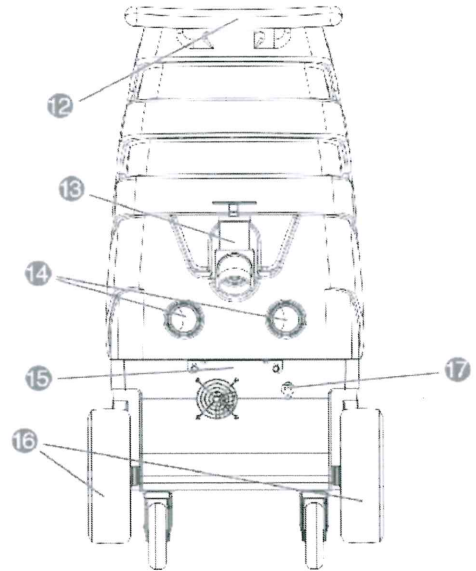
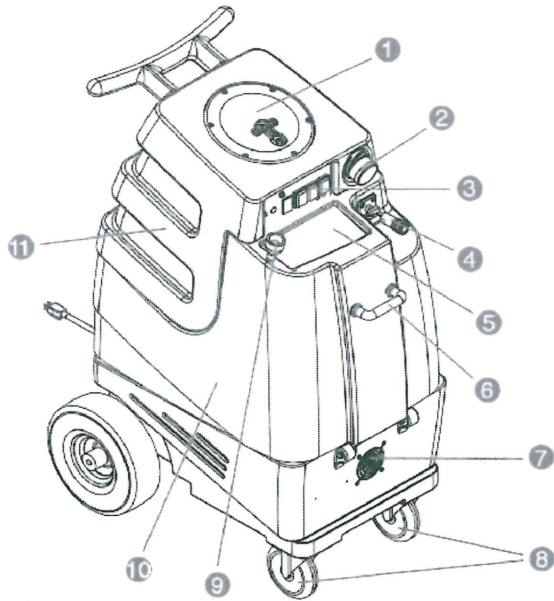

- 1. Clear recovery tank lid
- 2. 2" male Cuff-Lynx™
- 3. Switch plate
- 4. Female quick disconnect
- 5. Solution tank lid
- 6. Front handle
- 7. Front vent
- 8. 5" locking casters
- 9. Faucet fill hose
- 10. Solution tank

- 11. Recovery tank
- 12. Rear push handle
- 13. Recovery tank drain valve
- 14. Rear exhaust ports
- 15. Rear bracket
- 16. 10" foam-filled wheels
- 17. Power cord pigtail

ITEMS INCLUDED

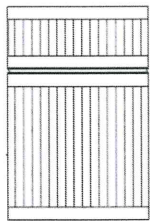

H110 Cuff-Lynx™  
2" Hose Adapter

H110 5cmホース用アダプター  
5cmのホースにつなげるアダプター

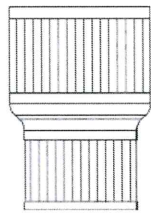

H141 Cuff-Lynx™  
2" Hose Reducer to 1.5"

H141 5cmホースを4.

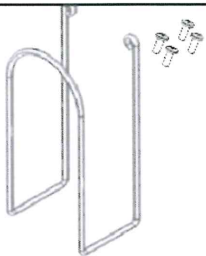

H375-Hose Hanger  
(4) screws

H375 ホースハンガー



H226 Drain Elbow

H226 排水用エルボー

POWER CORD

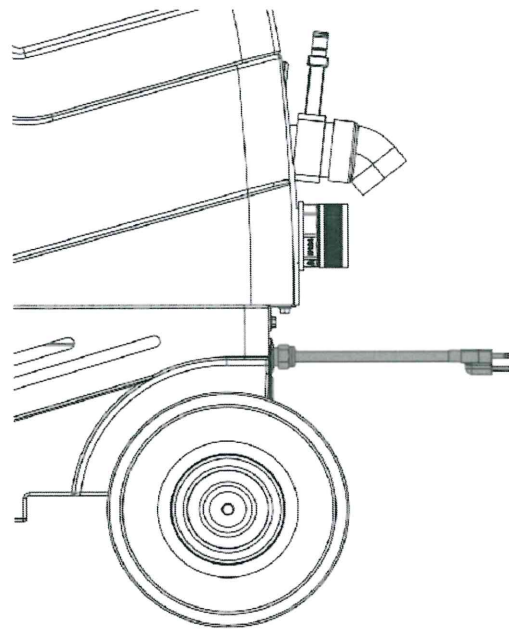

Plug the power cord into a single, 20A grounded wall outlet.

20アンペア コード 漏電防止プラグ付き

- ①汚水槽のふた ②5cmカフリックス ③スイッチ類 ④洗浄水コネクション ⑤洗浄水タンク ⑥ハンドル ⑦排気口
- ⑧12cm 前輪 ⑨給水用フォルセット ⑩洗浄水槽 ⑪汚水槽 ⑫後方ハンドル ⑬排水バルブ ⑭後方排気口
- ⑮後方ブラケット ⑯25cm車輪 ⑰コード出口

SWITCH PLATE スイッチ類

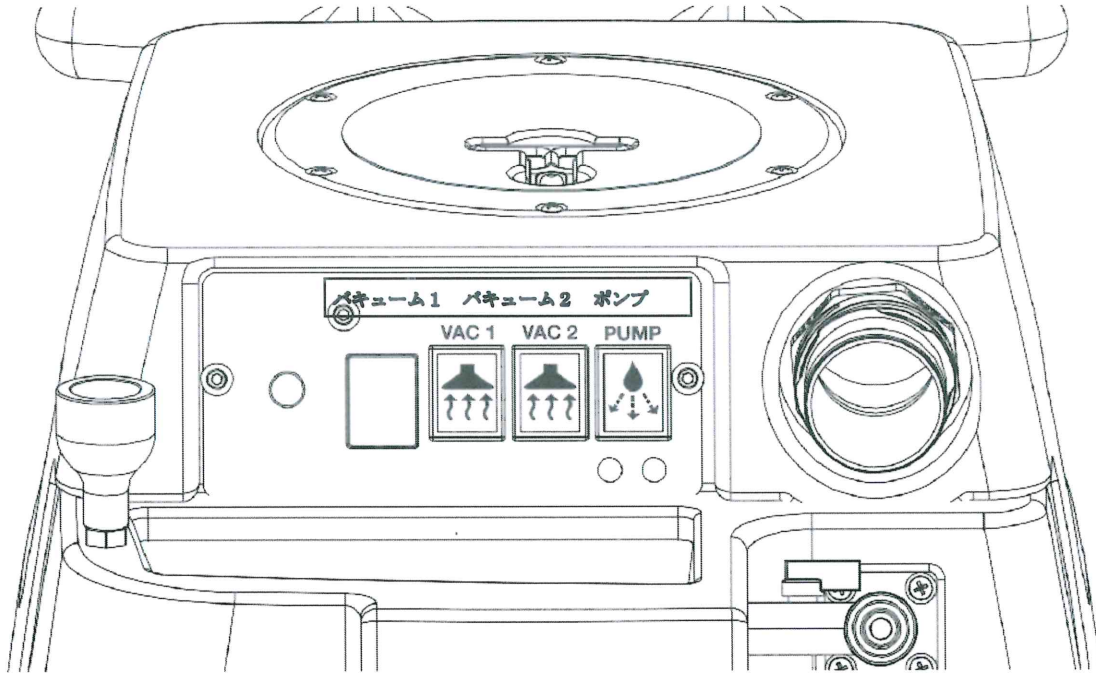

"On" switches are located on the plate in front of the machine. To use vacuums, turn on Vac 1 and Vac 2 switches. To use pump, turn on Pump switch.

前方にあるスイッチ盤にバキューム1&2 および洗浄水用ポンプスイッチがあります。

VACUUM AND SOLUTION HOSE CONNECTIONS

バキュームホース及び洗浄水ホースの接続

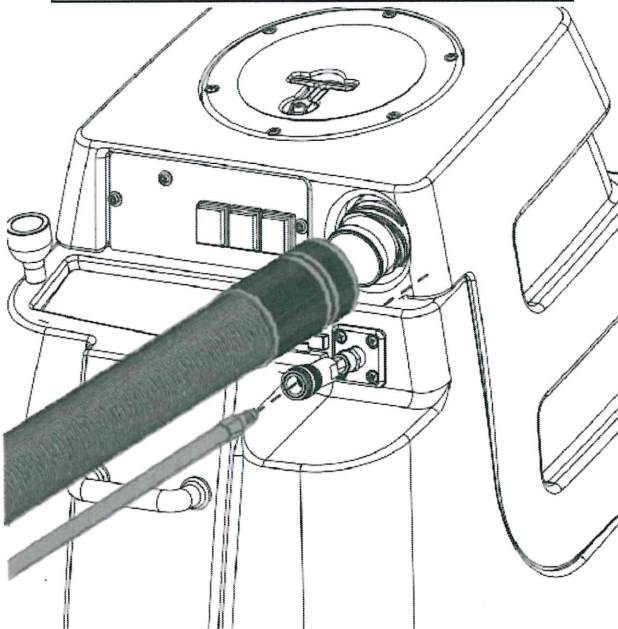

Attach one end of a solution hose to a wand or other tool, the other end to the Speedster's® front quick disconnect. Attach one end of a vacuum hose to the tool, the other end to the Speedster's® Cuff-Lynx™ vacuum hose port.

バキューム用ホースはカフリンクスにつなげ、洗浄水用ホースは洗浄水用コネクットにつなげます。

FILLING THE SOLUTION TANK

給水用タンク

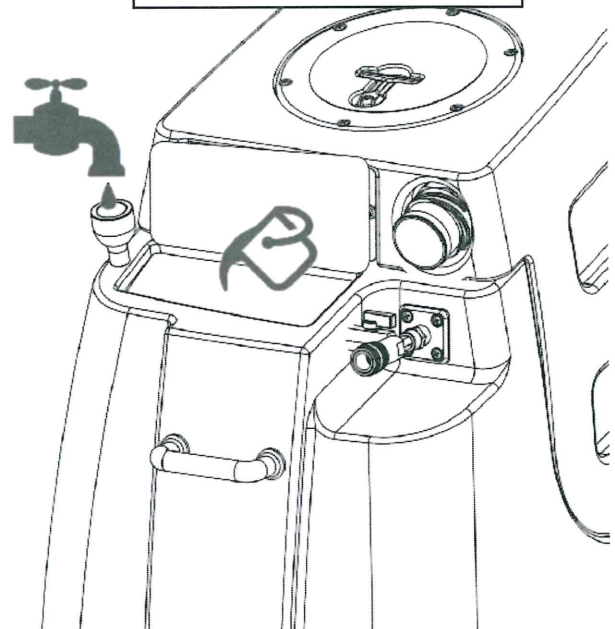

Lift lid and manually fill the solution tank or use the easy faucet fill. **IMPORTANT: Before refilling the solution tank, make sure the recovery tank is empty.**

注意 洗浄水タンクへ水を入れる前に、排水用タンクに水が入っていないことを確認してください。

洗浄水槽には 直接蛇口から水を入れることができます。

### 排水の仕方

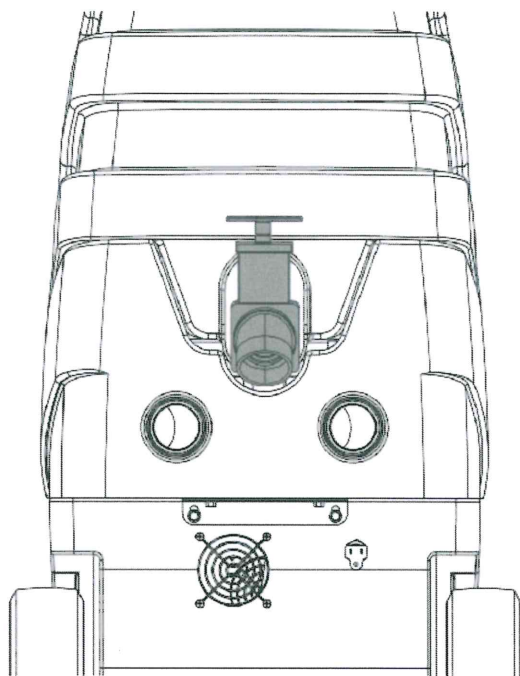

排水口からは45度の排水エルボーのcockを上によびることによって排水できます。

### 機械の開け方

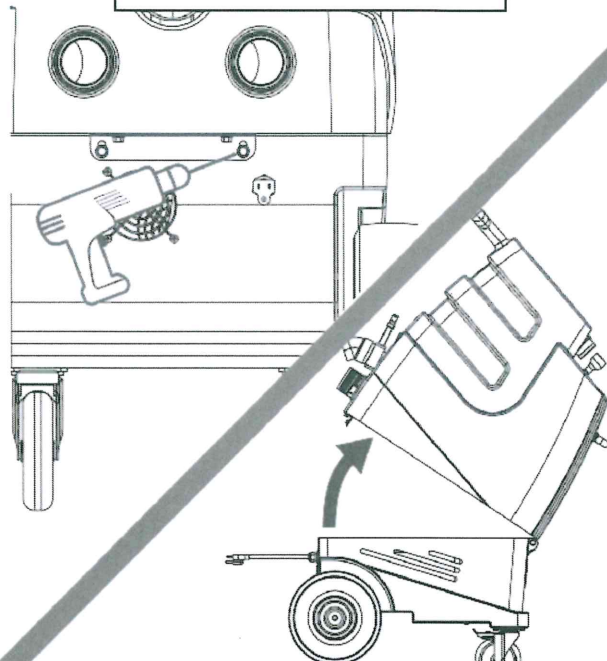

後方のビス2本を外すことで機械を開けることができます。

### LOCKING CASTERS

#### 前輪のロック機能

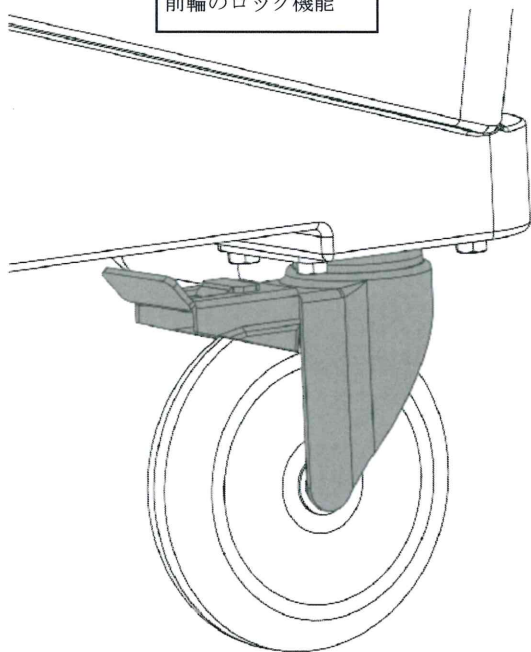

前輪にはストッパー機能があり、作業中に機械を固定することができます。

### MYTEE® SYSTEM MAINTAINER

#### MYTEEメンテナンスの仕方

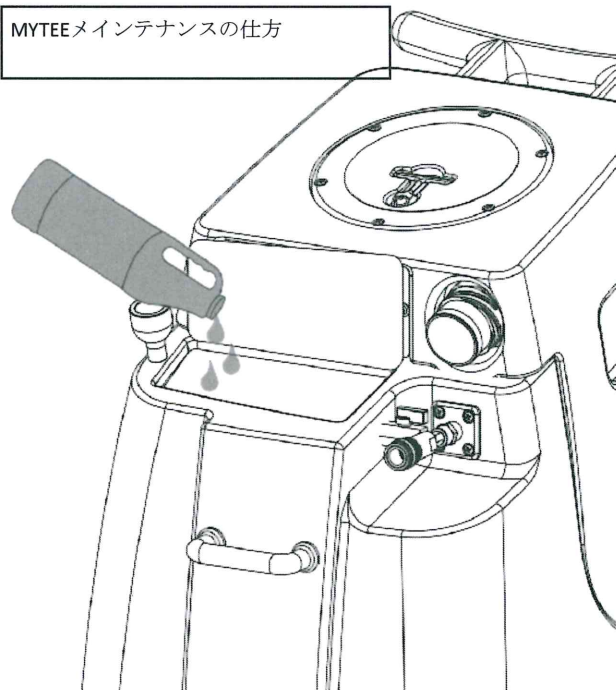

洗浄水槽は週に一度、洗浄水コードのつまり防止のために、Flush(リンス剤を使って)してください。

# カーペットジェット 36 アイテム番号リスト

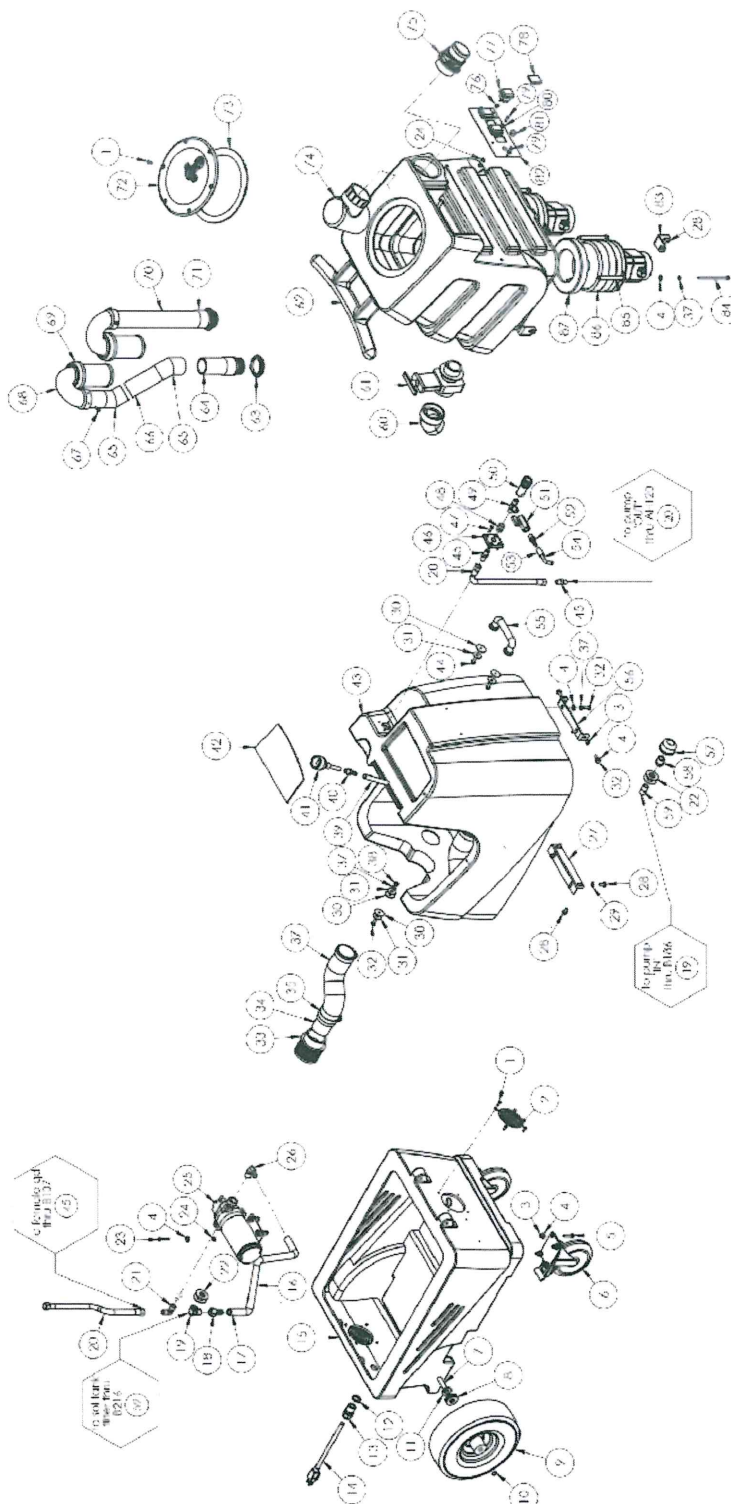

DATE: 5/20/12  
 DRAWN: J. L. BROWN  
 CHECKED: J. L. BROWN  
 MYTEE PRODUCTS, INC.  
 1111

speedster

ITEM NO: 1000DX-200 H  
 REV: H  
 C 1000DX-200 H  
 SCALE: 1:1  
 SHEET 2 OF 3

# パーツ番号リスト表

## パーツの頼み方

前ページにあるアイタム番号を参照に必要なパーツを探す。

アイタム番号からパーツ番号を探す。

アイタム番号とパーツ番号を確かめて、必要なパーツの個数をお知らせください。

詳しくは03-3571-8011まで

ITEM NO.	PART NO.	DESCRIPTION	QTY.
1	H404	screw, w/8 x 3/8" tall oval, s/s	14
2	H226	gl. card, cooling fan, wire	2
3	H215	nut, lock, 1/4" x 20, nylon insert, s/s	10
4	H210	washer, 1/4" flat, s/s	22
5	H242	bolt, 1/4" x 20 x 1" hex head, s/s	2
6	H666	cashier, 3", black hub & gray head	2
7	H371	oils, 6.93" x .55" oil	1
8	H254	washer, o/d, 1/2" x 1/2"	8
9	H109	washer, 1/2" foam filter	2
10	H429	coupler, 1/2" x 1/2"	2
11	H876	washer, 1/2" flat, s/s	4
12	H221	nut, lock, 1/2" x 1/2"	1
13	H220	fl. ring, strain relief, cord	1
14	H580	power cord, pigtail, 30', 120V, black	1
15	H731	base	1
16	H4615-26	scr. nose, 1/2" ball, 100 ball	1
17	H173	female, 1/2", brass	2
18	H165	adapter, brass, 1/2" barb x 3/8" fw. ball end	1
19	H136	elbow, brass, 90 deg, 3/8" mpt x 3/8" mpt	1
20	A-1120	scr. nose, 25" x 1/4", 1/4" flat	2
21	H652	elbow, brass, 90 deg, 3/8" mpt x 1/4" mpt	1
22	H299	washer, 1/4" flat x 1/2" o/d x .075" s/s	4
23	H222	screw, 10-32 x 1 1/4" ball point head, s/s	4
24	H275	n.t. key, #10-32 zinc	6
25	C-3210	pin, 220 lbs. dia. pin, 11.5V	1
26	H172	e. base, brass, 90 deg, 1/2" barb x 3/8" mpt	1
27	H912	bracket, rear, 1/2" x 1/2"	1
28	H470	brk, 1/4" x 20 x 1/2" unrolled max length, zinc	8
29	H307	washer, star, 1/4" x 1/2" zinc	2
30	C-2050	washer, brass, 1-1/8" o/d x 3/16" flat	6
31	H211	washer, 1/4" flat x 1/2" o/d, flat, s/s	6
32	H407	bolt, 1/4" x 20 x 3/4" hex head, s/s	6
33	H174	Cuff Lynx, 2" mpt x 2" female cuff	2
34	H194	coupler, 2" dia x 2" length, s/s	2
35	H217	clamping, nose, 2 1/4" dia	4
36	H-622-24	vac. hose, 2", wire reinforced	1
37	H213	washer, 1/4" lock, s/s	10
38	H215	nut, hex, 1/4" x 20, s/s	2
39	H-612-10	clear tubing, 1/2" OD x 3/8" ID, suction fit	1
40	H241	adapter, brass, 3/8" barb x 1/2" mpt	1
41	H170	base, 111	1
42	C-3018	cover, so tank, 101	1
43	H732	sol tank	1
44	H468	bolt, 1/4" x 20 x 3/4" unrolled max length, zinc	2
45	H167	nut, brass, 1/4" x 20, brass	2
46	H484	plate, mc-nirp, QD	1
47	H496	screw, 10-32 x 3/4" phl pan head, zinc	4
48	H149A	coupling, brass, 1/4" dia x 1/4" flat	1
49	H135	tee, brass, 1/4" mpt	1
50	H162	qd. brass, 1/4" x 1/4" flat	1
51	H656	ball valve, 1/4"	1
52	H169	adapter, brass, 1/4" barb x 1/4" mpt	1
53	H176	bracket, 1/4" x 1/2"	1
54	H-614-35	sol hose, 1 1/2", silicone braided, 600'	1
55	H485	handle, aluminum, grip, black	1

## ITEMS NOT SHOWN

PART NO.	DESCRIPTION	QTY
H366	nozzle, electrical	1
C-3008	light filter	1
H475	bracket, wire, 40" x 14"	1
H250	screw, 10-32 x 1/2" phl pan head, s/s	2
H141	Cuff Lynx, 2" x 1" x 1" mpt	1
H110	Cuff Lynx, 2" brass x 2" female, Cuff Lynx	1
H580	power cord, 30', 120V, black	1
H484A	cond. rock, s/pt	1

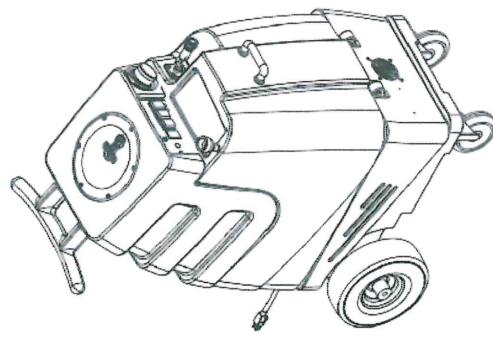

MYTEL PRODUCTS, INC.  
SPEEDSTER  
C 1000DX-200 H

# カーペットジェット 36&36H スペック

Solution Tank 洗浄槽	10 gallons 36 L		
Recovery Tank 汚水槽	9 gallons 32 L		
Vacuum バキューム	Dual 3-stage low amp 2段階3ステージ バキューム	CFM	200 CFM
Water Lift 吸水力	130" 2000W		
Pump PSI ポンプPSI	220 PSI		
Pump GPM ポンプGPM	1.35 GPM		
Power Consumption 消費電力	20 amps @ 115V 60Hz		

Machine Weight 重量	87 lbs. 39.5キログラム
Machine Dimensions 機械デメンション	28" x 18.5" x 39" 70cmx46cmx97.5cm
Power Cord 電源コードの長さ	50' 12/3 extension cord 16メートル

## コンセントのつけ方

アースのついたコンセントを使用する場合は下左の図のように差し込み、アダプター使用の場合(右)緑のワイヤーのあるアース用のメタルスクリューにつなげてください。また本機の延長コードでの使用はおやめください。故障の原因となります。コンセントからコードを抜くときは、プラグから抜いてコードを引っ張らないでください。

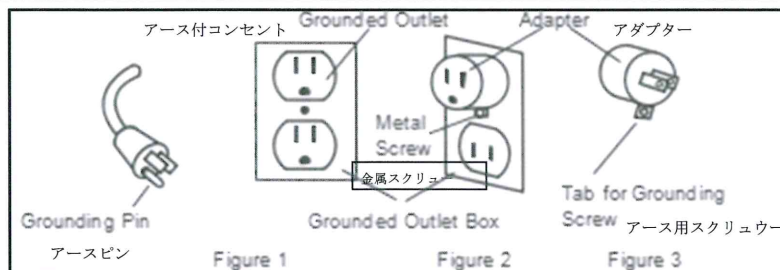

## パーツおよび修理について

Myteeエクストラクター修理はすべて専属の修理店で行ってください。また部品は純正の部品以外は使わないでください。純正部品外を使用し故障した場合、修理、メンテナンスサービスは原則的にできませんのでお気を付けください。

パーツ番号アイテム番号はこの説明文の4-5ページに書かれています。

## カーペットジェット36&36Hのメンテナンスについて

使用後はきれいに水でタンク内をリンスしてください。排水槽の蓋を取って、空気の入れかをし行ってください。暗く涼しいところに保管してください。

氷点下になる場所、倉庫での保管はおやめください。室外および濡れた場所での使用はお控えください。コードに傷がある場合はご使用にならないでください。

洗浄コードにたまった洗浄液はご使用後5秒押し続け、全部の洗浄剤ホースから洗浄液を出して取り外してください。

輸入 発売元

(株)つやげん

145-0075 東京都大田区西嶺町13-9

電話 03-5741-8011 Fax 03-5741-8012

修理のご依頼は弊社にお電話ください。

MYTEE製品はすべてアメリカ国内製造品です。